

PROGRAMME SPÉCIAL
DE STORES D'INTÉRIEUR
HAUTES PERFORMANCES

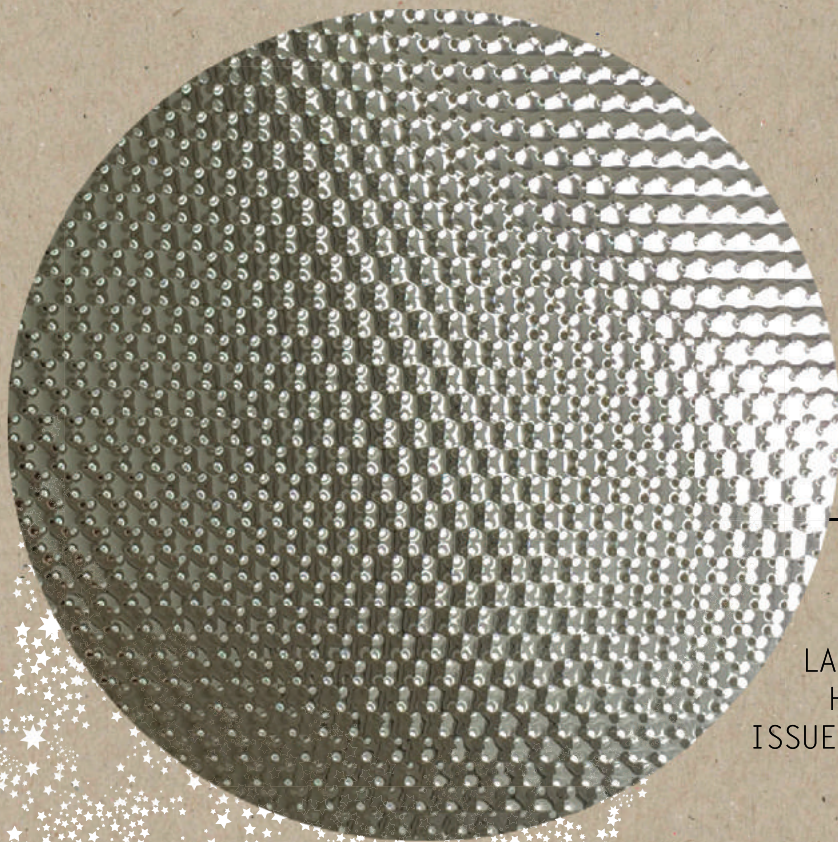

STORE FILM
LA RÉFLEXION SOLAIRE
HAUTE PERFORMANCE
ISSUE DE LA TECHNOLOGIE
SPATIALE

L'ADN DU
STORE FILM

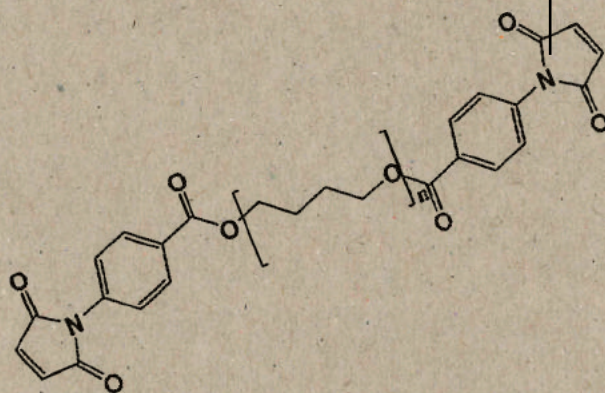

LES PREMIERS STORES
SERAIENT APPARUS
À L'ÉPOQUE
DE L'ÉGYPTE ANTIQUE
EN -3150 av. J.-C



SOLAR SCREEN VOUS PROPOSE LE STORE-FILM



LE STORE-FILM

Issues de la technologie spatiale, les toiles **SOLAR SCREEN®** ont convaincu de nombreux architectes et prescripteurs du bâtiment pour répondre à leurs besoins en matière de vitrages. Soucieux de répondre aux attentes de ses clients, **SOLAR SCREEN®** a mis au point une nouvelle génération de stores qui utilisent le film et son grand pouvoir de maîtrise des rayons solaires. Grâce à sa couche métallique de quelques microns seulement déposée entre deux polyesters.

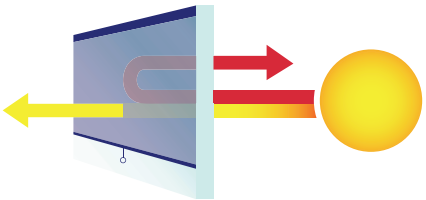
POURQUOI ET COMMENT FONCTIONNE LE STORE FILM ?

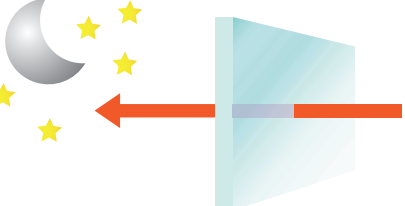
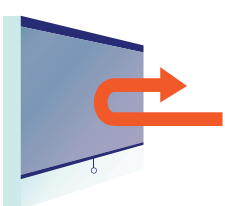
	ÉTÉ	HIVER
JOUR	 <p>Le store est baissé et vous procure sa pleine efficacité contre la chaleur, l'éblouissement et reste transparent.</p>	 <p>Le store est relevé et vous bénéficiez de l'énergie solaire passive gratuite.</p>
NUIT	 <p>Le store est relevé et la chaleur diurne s'échappe par la fenêtre.</p>	 <p>Le store est baissé et vous conservez votre énergie. Le store rayonne la chaleur vers l'intérieur.</p>

LES AVANTAGES DU STORE FILM SOLAR SCREEN®

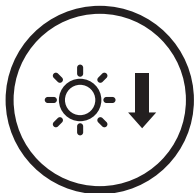

Réduction de près de 92% des rayons solaires infrarouges, cause de chaleur (type Cobalt)



Réduction - presque totale - des rayons solaires ultraviolets, cause de décoloration

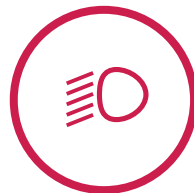

Réduction de l'éblouissement allant jusqu'à 97%, idéal pour les locaux



Protection thermique exceptionnelle, été comme hiver



Parfaite visibilité vers l'extérieur, sans être vu durant la journée

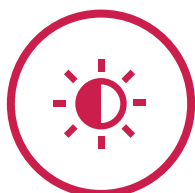

Meilleure diffusion de la luminosité dans le local concerné



Diminution importante des dépenses énergétiques de climatisation



et bien sûr, des années de grande satisfaction...

Quel que soit le type de store-film que vous choisissiez, son aspect gaufré lui assure une bonne rigidité lors des fréquentes manipulations et lui confère un design esthétique et résolument contemporain.



‘CITY OF AMSTERDAM’
ÉCRANS GÉANTS MOTORISÉS AVEC FILM COBALT PLISSÉ

SYSTÈME ÉCRAN CLIP



Finis les stores extérieurs éphémères qui souffrent des intempéries, ou les systèmes intérieurs n'apportant qu'ombre ou occultation. Conçues à base de « Mylar of Dupont », de renommée mondiale, les toiles store-film assurent, grâce à la métallisation, des performances à la hauteur de vos besoins.

Le système enrouleur Écran Clip se décline en de nombreuses variantes. Ce store « clipsable » propose un grand choix de films lisses ou gaufrés, avec des mécanismes à chaînette ou automatiques (à ressorts ou motorisés) permettant une manœuvre aisée et un positionnement rapide et précis, à la hauteur souhaitée.

Les accessoires périphériques sont disponibles dans trois coloris au choix - gris, blancs ou noirs - en fonction de la teinte du film. De conception économique, la version Écran Clip s'adresse aussi bien aux particuliers qu'aux prescripteurs de constructions publiques. Pour des solutions plus luxueuses, **SOLAR SCREEN®** propose une série d'options permettant d'intégrer au mieux les stores à leur environnement (voir liste ci-dessous).

Parmi celles-ci, les plus prisées sont les versions « Box » et « Glissières » latérales, laquées au RAL désiré ; qui sont à découvrir ici à droite :

MÉCANISMES DISPONIBLES

CHAINETTES

Disponibles en nylon ou nickel, avec poulie basse ou tendeur en option.

TREUILS

Manœuvres par treuil de 1,5 ou 2 mètres, disponibles en anodisé ou blanc au choix.

AUTOMATIQUES

Mécanismes automatiques à tirage central ou tension permanente (toiture)

MOTORISÉS

Motorisations disponibles par interrupteur (filaire ou sans fil), par télécommande ou groupeage
Possibilité de motorisation à piles (12 volts).

OPTIONS DISPONIBLES

COFFRES

(Voir système écran clip box page de droite)
Box 55x59mm ou 57x63mm pour le treuil

FIXATIONS

Par clips, sans trous (haut ou bas), avec l'option fixation par vis

GLISSIÈRES

- COFFRET - Guidage par glissières latérales de type coffret avec opercules (40x18mm)
- U - Guidage par glissières latérales de type U (35x19mm)

GUIDAGES

Latéraux par câbles perlons ou acier gainé - fixation tablette ou murale

LAQUAGE RAL

Possible sur demande

TEINTES

Au choix : PVC en gris, noirs ou blancs, avec barre de change anodisée blanche, noire

TRAPÉZOÏDALE

Possibilité de stores sur mesure de forme trapézoïdale

FICHE TECHNIQUE

TYPE ÉCRAN CLIP À CHAINETTE

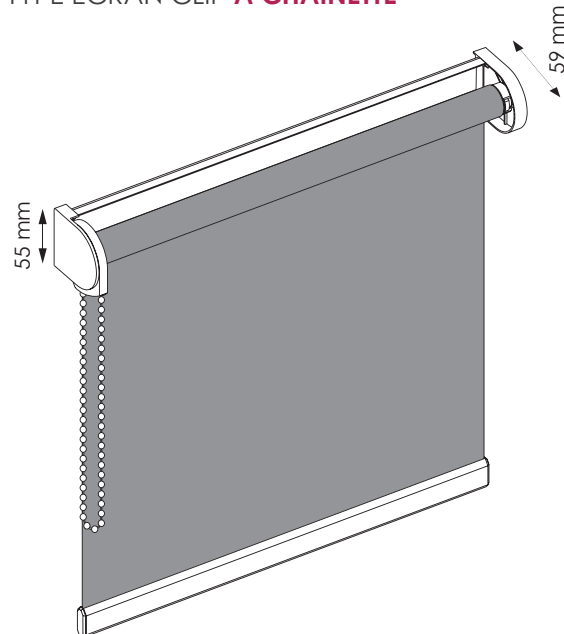

SYSTÈME ÉCRAN CLIP BOX

LE LUXE EN PLUS !

Outre l'efficacité du film et la flexibilité d'utilisation des mécanismes au choix, le Store-Film ÉCRAN CLIP «BOX» représente «le nec plus ultra». Une fois baissé, l'ÉCRAN BOX vous offre sa pleine performance thermique en été comme en hiver, et cela grâce au grand pouvoir réfléchissant et rayonnant du film métallisé. Très esthétique, le coffre supérieur arrondi s'intègre parfaitement dans les décors les plus modernes et comprend une brosse assurant l'auto-nettoyage de la face arrière réfléchissante. Les profilés latéraux adaptables et les brosses d'étanchéité constituent d'autres options modulaires parachevant la présentation de ce système. Directement disponible de série avec des profilés en aluminium anodisés ou laqués blancs, noirs, marrons ou ivoires, **SOLAR SCREEN®** propose également un grand choix de coloris RAL. Les composants périphériques restent gris, blancs ou noirs.



Réduction de près de **92%** des rayons solaires infrarouges, cause de chaleur (type Cobalt)



Réduction de l'éblouissement allant jusqu'à **97%**; idéal pour les bureaux



Conforme aux exigences de la réglementation thermique en matière de TLV (**5%** expo SUD)

MÉCANISMES DISPONIBLES

CHAINETTES

Disponible en nylon ou nickel, avec poulie basse ou tendeur de série sur écran clip box.

TREUILS

Manœuvres par treuil de 1.5 ou 2 mètres, disponibles en anodisé ou blanc.

AUTOMATIQUES

Mécanismes automatiques à tirage central ou à tension permanente (toiture).

MOTORISÉS

Motorisations disponibles par interrupteur (filaire ou sans fil), par télécommande ou groupage. Possibilité de motorisation à piles (12 volts).

OPTIONS DISPONIBLES

COFFRES

Box 55x59mm ou 57x63mm pour le treuil

FIXATIONS

Par clips, sans trous (haut ou bas) ou fixation par vis

GLISSIÈRES

- COFFRET - Guidage par glissières latérales de type coffret avec opercules (40x18mm)

- U - Guidage par glissières latérales de type U (35x19mm)

GUIDAGES

Latéraux par câbles perlons ou en acier gainé - fixation tablette ou murale

LAQUAGE RAL

Possible sur demande

TEINTES

Coffres : Anodisés, blancs, noirs, marrons ou ivoires avec composants en PVC gris, noirs, blancs ou marrons

TRAPÉZOÏDALE

Possibilité de stores sur mesure de forme trapézoïdale

FICHE TECHNIQUE

TYPE ECRAN CLIP BOX AVEC GLISSIÈRES U

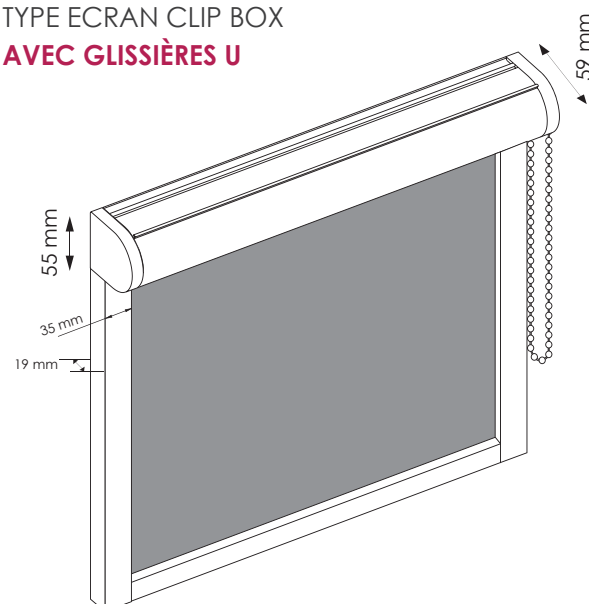

SYSTÈME ÉCRANS SMART



FAIBLE ENCOMBREMENT

Notre gamme de stores enrouleurs Écrans Smart apporte des solutions adaptées aux fenêtres de petites ou moyennes tailles, avec un encombrement minime. Ces stores intérieurs allient la performance du film gaufré à l'ingéniosité d'un ensemble de profilés monoblocs qui se positionnent directement sur les châssis.

Les modèles, Smart A/E et Smart B, répondent à un souci d'intégration aux fenêtres. Avec pour le Smart A/E seulement 46 mm d'encombrement et 28 mm pour le Smart B, ils s'intègrent parfaitement aux châssis de fenêtres. Munis d'un adhésif périphérique surpuissant, les systèmes Smart E et Smart M s'appliquent en un clin d'œil. Le Smart E est un Smart A dans lequel des glissières s'encastrent, rendant l'ensemble solidaire et autoportant.

Dernier né, le Smart M est le plus petit store, avec sa hauteur totale de seulement 50 mm, (Box 37 x 37 mm + barre de charge de hauteur 13 mm offrant ici le meilleur choix esthétique et pratique.

MÉCANISMES DISPONIBLES

CHAINETTES

disponibles en nylon,
ou nickel (sauf Smart M)

AUTOMATIQUES

Mécanismes automatiques à tirage central sauf Smart M
ou tension permanente

MOTORISÉS (Smart A / B / E)

Motorisation disponible par interrupteur
ou par télécommande

OPTIONS DISPONIBLES

COFFRES

Box 46x46 mm sur Smart A/E 1 3

Box 28x46 mm sur Smart B 2

Box 37x37 mm sur Smart M 4

FIXATION COFFRE

Fixation par vis des Smart A et B 1 2

Fixation double face ou à vis sur Smart E 3

Fixation par clips sur Smart M 4

FIXATION GLISSIÈRES

Fixation par double-face des glissière Smart E et M

GUIDAGES (uniquement smart A / B)

Guidages latéraux par câbles perlon par fixation tablette ou murale (Smart A)

Guidages latéraux par caches en PVC (Smart B)

LAQUAGE

RAL possible sur demande sauf caches Smart B (composant en PVC)

TEINTES

Au choix des composants:

Gris, blancs et noirs

FICHE TECHNIQUE

1 TYPE SMART A

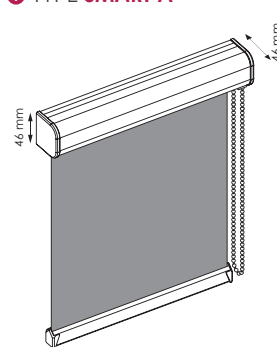

2 TYPE SMART B

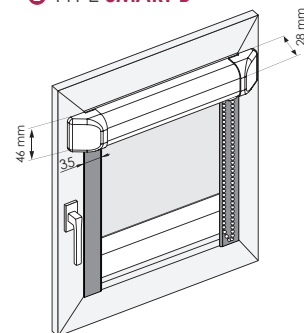

3 TYPE SMART E

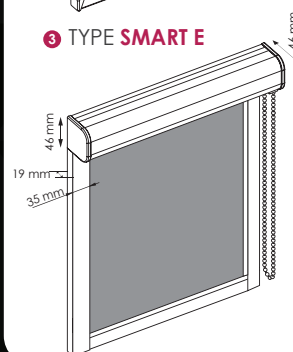

4 TYPE SMART M

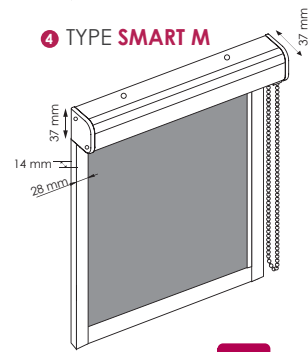

SYSTÈME ÉCRAN GÉANT

AVEC BOX (option)



Conçue pour répondre à la demande croissante de stores enrouleurs de grandes dimensions, la gamme Écran Géant s'appuie sur l'expérience de SOLAR SCREEN® en matière d'assemblage et d'enroulement de toiles hors normes.

Cette gamme propose des stores allant jusqu'à 16 m², grâce à des tubes de 52 ou 65 mm de diamètre qui préviennent du fléchissement central. Doté d'un film gaufré, cette gamme de stores à enroulement constitue un excellent barrage face aux rayonnements solaires, pour les grandes surfaces vitrées.

MÉCANISMES DISPONIBLES

CHAINETTES

Disponible en nylon ou nickel, avec poulie basse ou tendeur.

MOTORISÉS

Motorisations disponibles par interrupteur (filaire ou sans fil), par télécommande ou groupage

OPTIONS DISPONIBLES

COFFRE

Box de 110x112mm

FIXATION

Etriers gauche et droit avec fixation par vis

GLISSIÈRES

- COFFRET - Guidage par glissières latérales de type coffret (40x18mm)

GUIDAGES

Latéraux par câbles perlons ou en acier gainé - fixation tablette ou murale

LAQUAGE RAL

Possible sur demande pour les coffres et la barre de charge

TEINTES

Coloris de série, au choix du coffre, barre de charge et des glissières : gris ou blancs uniquement

TRAPÉZOÏDALE

Possibilité de stores sur mesure de forme trapézoïdale

FICHE TECHNIQUE

TYPE ECRAN GÉANT AVEC CHAINETTE



SYSTÈME BANDES VERTICALES



Plus esthétiques et ergonomiques pour les grandes baies vitrées, les stores californiens ou à bandes verticales s'intègrent dans tous les styles et ambiances. Caractérisés par leur efficacité thermique et leur design élégant, les stores-films à bandes verticales embellissent l'intérieur et apportent une touche décorative en façade.

SOLAR SCREEN® vous propose divers modèles, avec de nombreuses possibilités dans leur ouverture et leur refoulement, en commandes manuelles, par "lance-rideau" ou motorisées.

MÉCANISMES DISPONIBLES

CORDON + CHAINETTE

En nylon pour le refoulement
En PVC pour l'orientation des lamelles

MONO COMMANDE EN PVC

MOTORISÉS

Motorisations disponibles par interrupteur
par télécommande ou groupé

LANCE-RIDEAU

EN PVC

OPTIONS DISPONIBLES

LARGEUR DE BANDES

De série : 127 mm
89 ou 250 mm avec plus value

FIXATIONS

Par équerres ou plafond avec clips

LAQUAGE

RAL possible sur demande (pour les rails aluminium)

TEINTES

Au choix des composants: gris, blancs, noirs, marrons ou ivoires

TRAPÉZOÏDALE

Possibilité de stores sur mesure de forme trapézoïdale

FICHE TECHNIQUE

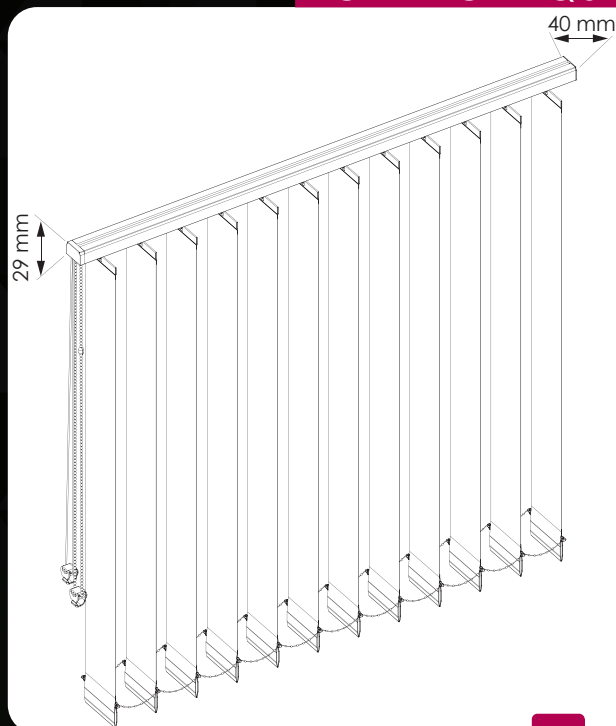

SYSTÈME BANDES HORIZONTALES

INNOVANT

SOLAR SCREEN® a mis au point une nouvelle génération de stores à lamelles horizontales, dotés de films maîtrisant les rayons solaires. Adapté aux situations horizontales ou obliques en toiture, ce système est très apprécié pour les plafonds de vérandas ou les puits de lumière, tout en gardant l'esthétique des stores à bandes verticales.

L'option motorisée, par interrupteur ou télécommande, simplifie l'utilisation de ces stores à bandes horizontales exclusifs.

MÉCANISMES DISPONIBLES

CHAINETTE

Mono-commande à chainette pour l'orientation des lamelles

MOTORISÉ

Motorisation disponible permettant l'inclinaison et le refoulement des lamelles, par interrupteur, par télécommande, ou groupé

OPTIONS DISPONIBLES

LAQUAGE

RAL possible sur demande des rails.

TEINTES

Au choix des composants:

- gris,
- blancs,
- noirs,
- marrons ou ivoires

Plaquettes basses de contrepoids et chainettes basses en blanc uniquement (possible noir sur bandes 127 mm)

FICHE TECHNIQUE

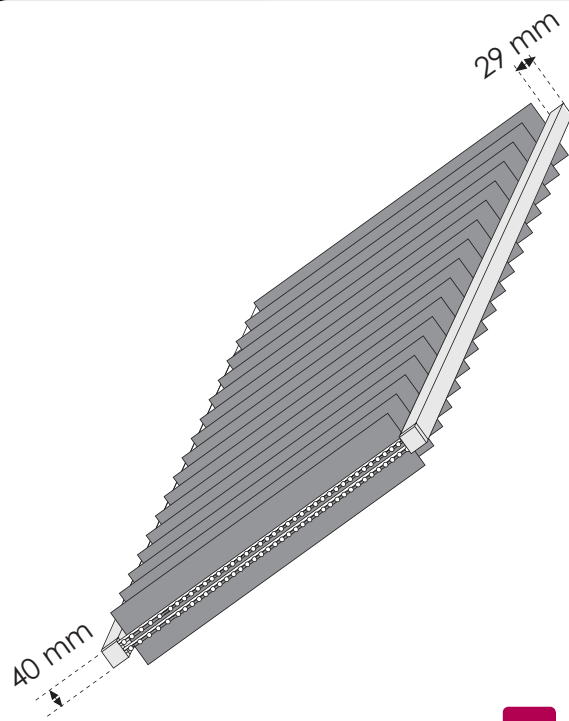

STORES TRAPÈZES OU RAILS CINTRÉS

La technicité de divers mécanismes permet au Store-Film **SOLAR SCREEN®** de s'intégrer remarquablement dans de multiples ouvertures à l'architecture particulière.

La souplesse d'utilisation et la performance des films font de ces stores un agrément de tous les jours et un visuel sans reproche. Formes trapèzes disponibles sur quasiment tous nos produits et formes cintrées disponibles sur stores à bandes verticales.



DUAL-LOCK UNE SOLUTION ÉCO

Utilisez le système «DUAL LOCK» (pads auto-scratch) lorsqu'aucun autre système ne peut être techniquement envisagé afin de résoudre intelligemment et efficacement un problème de protection solaire, en toiture, dans les angles...

Le système Dual-Lock peut aussi être utilisé dans le cadre d'un besoin ponctuel ne justifiant pas l'achat d'un store avec mécanisme complet (lors de travaux par exemple).

LES TOILES TISSUS

En plus de vous proposer une protection optimale avec ses propres toiles stores film, **SOLAR SCREEN®** propose diverses séries de toiles de grands fabricants : Soltis de Serge Ferrari, Screen de Mermet...

Certaines sont réfléchissantes, aluminisées... répondant principalement aux critères de protection solaire techniques, notre spécialité.

Références ci-contre: Soltis 99-50298 de Serge Ferrari.



STORES VENITIENS

Economiques et modulables, les stores venitiens permettent de répondre aux besoins d'une protection simple contre l'éblouissement, sans chercher à générer de rejet de chaleur.

POUR ENROULEURS ET BANDES VERTICALES OU HORIZONTALES

SERIE FILMS GAUFRÉS (M3)



COBALT*

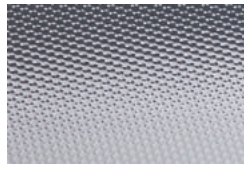

BALTIC*



ECLIPSE*

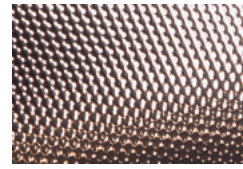

BRONZE*

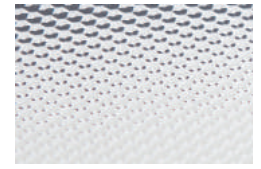

MIRROR*

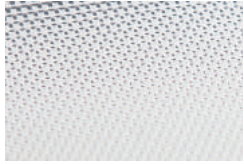

QUARTZ*

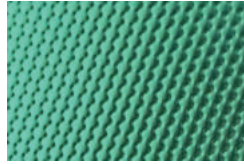

EMERAUDE*

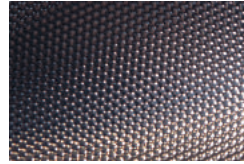

SELECT*

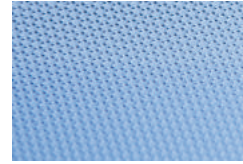

SAPHIR*

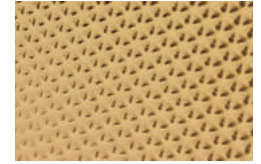

LUXOR

SERIE FILMS LISSES (M3)

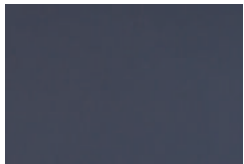

MIRAGE



RS4 SHADE

SERIE FILMS GAUFRÉS NON FEU (B-S1.d0)



ALUSTAR*

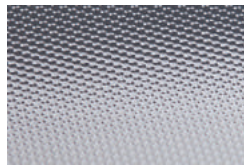

ISOSTAR

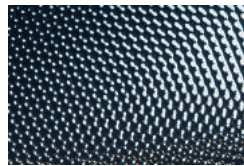

BLACKSTAR

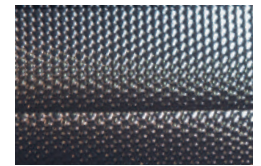

* EXISTE EN EFFET PLISSÉ

	% RAYONNEMENT SOLAIRE Transmission U.V. : 1% pour les films			% RATIO SOLAIRE			FACTEUR SOLAIRE					STORE ÉCRAN		BV	BH	
	Transmission lumière visible	Energie sol. totale rejetée	Réduction Eblouissement	Réflexion	Absorption	Transmission	Simple vitrage clair	Double vitrage clair	Simple vitrage réfléch.	Double vitrage réfléch.	Stadip 44° clair	LISSE Laize 183 cm	GAUFRE Laize	PLISSE Laize 183 cm	127 / 89 / 250 mm	127 / 89 mm
SERIE FILMS GAUFRES (M3)																
COBALT	3	92	97	78	19	3	0.17	0.22	0.22	0.22	0.19	-	✓ 183	✓	✓	-
BALTIC	9	82	91	60	30	10	0.27	0.32	0.29	0.29	0.30	-	✓ 183	✓	✓	-
ECLIPSE	3	92	97	77	19	4	0.17	0.22	0.22	0.22	0.19	-	✓ 183	✓	✓	-
BRONZE	9	83	90	62	28	10	0.27	0.32	0.29	0.29	0.30	-	✓ 183	✓	✓	-
MIRROR	3	94	97	82	16	2	0.14	0.20	0.19	0.20	0.19	-	✓ 183	✓	✓	✓
QUARTZ	15	85	84	70	20	10	0.20	0.26	0.25	0.25	0.23	-	✓ 183	✓	-	-
INDIGO	2	93	98	80	18	2	0.15	0.21	0.20	0.21	0.19	-	✓ 183	-	-	-
SAPHIR	12	80	86	60	27	13	0.28	0.34	0.30	0.29	0.31	✓	-	-	-	-
EMERAUDE	14	80	84	62	25	13	0.25	0.30	0.28	0.33	0.27	✓	-	-	-	-
SERIE FILMS LISSES (M3)																
MIRAGE	13	59	86	15	59	26	0.41	0.51	0.35	0.37	0.40	-	✓ 183	-	-	-
RS4 SHADE	3	65	97	16	63	21	0.35	NC	NC	NC	NC	✓	-	-	-	-
SERIE FILMS GAUFRES Non feu (B-S1.d0)																
ALUSTAR	3	92	97	78	19	3	0.17	0.22	0.22	0.22	0.19	-	✓ 183	-	-	-
ISOSTAR	9	82	91	60	30	10	0.27	0.32	0.29	0.29	0.30	-	✓ 180	-	-	-
BLACKSTAR	3	68	96	23	62	15	0.32	0.42	NC	NC	NC	-	✓ 183	-	-	-

CONTRÔLE SOLAIRE

MULTI-ALLIAGE
POLYCARBONATES
ISOLATION THERMIQUE



ANTI-UV

ANTI-DÉCOLORATION
SANTÉ



SÉCURITÉ

TRANSPARENT
COMBINAISON
DOS DE MIROIR
ANTI-GRAFFITI



DISCRÉTION

BLANC
COULEURS
OCCULTANT
DESIGN

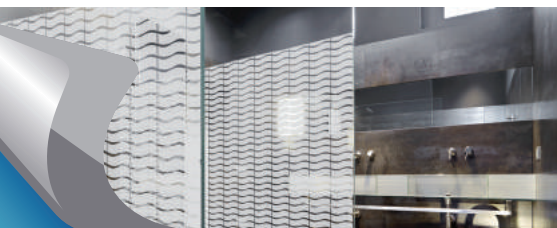

SPÉCIAUX

ANTI-BACTÉRIEN
ANTI-BUÉE
ANTI-HAUTE FRÉQUENCE



NEW

CATALOGUE

DEMANDEZ NOTRE CATALOGUE... OU TÉLÉCHARGEZ LE :
www.solarscreen.eu

SOLAR SCREEN EN QUELQUES CHIFFRES

SOLAR SCREEN À VOTRE SERVICE DEPUIS PLUS DE 30 ANS

Partenaire des plus grands fabricants de films dans le monde, **SOLAR SCREEN® conçoit ses propres films** et offre aux installateurs un **service sans égal** en Europe. Nous portons une attention particulière à la **qualité**, mais aussi à la **garantie d'une disponibilité de nos produits**.

NOS POINTS FORTS

- Une **gamme très étendue** : SOLAR SCREEN® propose le plus vaste choix de films pour vitrages en Europe, avec **plus de 300 références**, afin de répondre à toutes les demandes de nos clients.
- La **disponibilité** : notre **stock important** nous permet de **livrer nos produits en Europe dans les 24 heures**, pour 98% des commandes.
- Le **service aux clients** : **plus de 3.000 applicateurs professionnels agréés** nous font confiance. De plus, avec sa **précieuse expertise de terrain depuis 30 ans**, SOLAR SCREEN® confirme ses choix grâce au **logiciel "Vitrages Décision"** du CEBTP garantissant ainsi votre projet au travers d'un **rapport personnalisé**.
- La **qualité** : les films livrés par SOLAR SCREEN® sont fabriqués suivant **un système de gestion de qualité strictement conforme à la norme ISO 9001**, avec des contrôles continus. Les principaux films SOLAR SCREEN® ont été **testés par des laboratoires accrédités CE**.
- La **garantie*** : **SOLAR SCREEN® offre les meilleures garanties du marché**, incluant pour certains films en pose extérieure défailante des frais de main-d'œuvre, gage de haute qualité de ses produits. La bonne tenue de nos films en pose extérieure affiche **le pourcentage de réussite le plus haut enregistré, soit 99,84%** au cours des cinq dernières années.

*Voir conditions

- **Store-film** : SOLAR SCREEN® fabrique également des **stores sur mesure**, en utilisant un **film métallisé gaufré au pouvoir réfléchissant élevé** face aux rayonnements solaires. Ce produit complémentaire offre de nombreux avantages.



POURQUOI REMPLACER QUAND VOUS POUVEZ RÉNOVER ?

La rénovation n'a jamais été aussi facile. Bois, cuir, couleur unie ou même **pailleté**. Cover Styl' ce sont **300 références de revêtements adhésifs** déclinées en **8 gammes** aux visuels et touches réalistes. **Facile et rapide à appliquer** et à entretenir, **résistant aux UV et au feu**, Cover Styl' est la **solution économique** pour donner une nouvelle vie à vos murs et mobiliers.

Découvrez le monde Cover Styl' : www.coverstyl.com



SOLAR SCREEN® en chiffres

 **60+**
collaborateurs à votre service

 **2 000 000 m² +**
de surfaces traitées par an

 **50+**
pays et langues parlées

 **5000+**
projets menés à bien par an

 **24 H min.**
livraison en Europe

+3000 *Applicateurs
à votre service*

**Vous avez
un projet ?**
Contactez-nous

Toute une équipe de professionnels à votre service depuis 30 ans

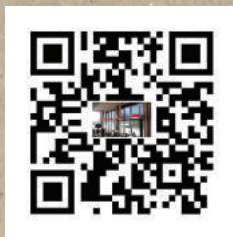

www.solarscreen.eu



SOLAR SCREEN[®]
INTERNATIONAL S.A.

8 Rue Vladimir Jankelevitch,
F-77184 EMERAINVILLE
Tél. : +33 (0) 1 64 61 64 20
Fax : +33 (0) 1 64 61 63 96
E-mail : info@solarscreen.eu



SOLAR SCREEN[®]
EUROPE S.A.

Route d'Arlon, 204
L-8010 STRASSEN
Tél. : 00 352 26 00 84 82
Fax : 00 352 26 00 84 83
E-mail : info@solarscreen.eu